

薄天井の場合

(天井厚：1mm以上5mm未満)

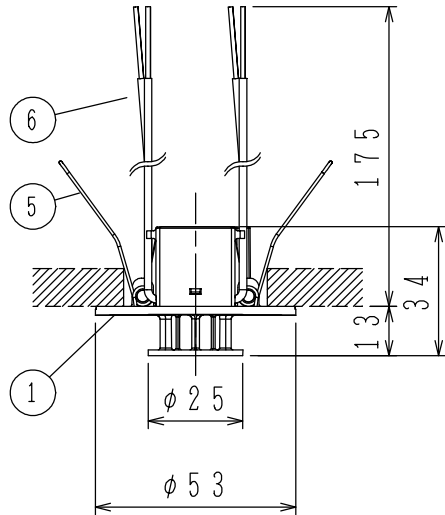

厚天井の場合

(天井厚：5mm以上30mm以下)

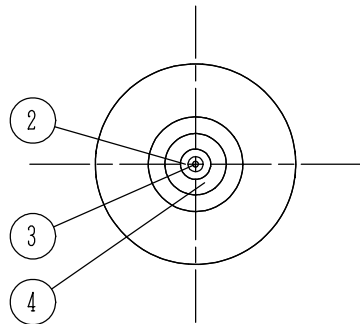
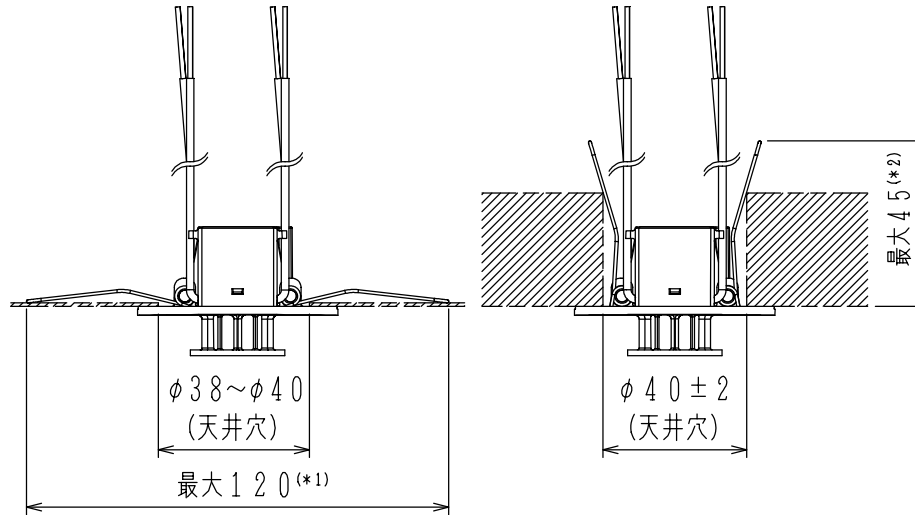

*1：取付バネの横寸法が最大となる条件は天井厚1mmの場合です。

*2：取付バネの高さ寸法が最大となる条件は天井厚30mm、天井穴φ38の場合です。

接続図

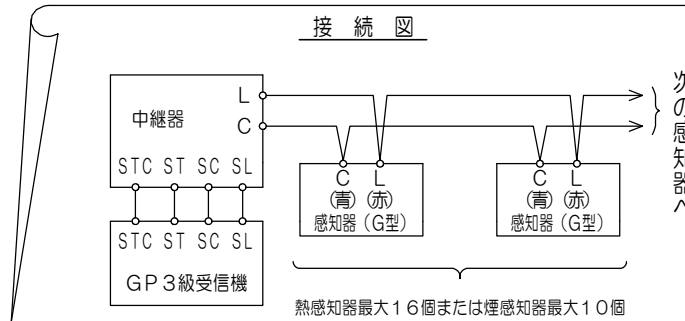

仕 様

- (1) 種別：差動式スポット型感知器（試験機能付）
- (2) 国検型式番号：感第2023～30号
- (3) 感度：2種
- (4) 定格電圧，電流：DC12V，70mA
- (5) 確認灯：赤色発光ダイオード
- (6) 感熱素子：サーミスタ
- (7) 使用温度範囲：-10℃～50℃（結露なきこと）
- (8) 接続可能中継器：当社製FRM014シリーズ，FRMJ001シリーズ
および当社指定中継器（遠隔試験機能付）
- (9) 復旧方式：自己復旧型（熱が加わらなくなると自動復旧）
- (10) 主材：〔本体〕難燃性樹脂（ナチュラルホワイト（NAW） マンセルN9,3近似色）
- (11) 質量：約29g
- (12) 環境負荷対応：RoHS（10物質）適合
- (13) 適合天井厚：1mm～30mm
- (14) 天井穴寸法：φ40±2（天井厚が5mm未満の場合φ38～φ40）

備考

- (注) ボックスでの取付を行う場合は，ZDAJ005-053120型アダプタプレート（別売品）を用いて，下記適合ボックスを使用可能です。
・中形四角アウトレットボックス 浅型 JIS C 8340（102×102×44）
・塗代カバー JIS C 8340 ⑤
- (注) エアコン等の温風が原因で動作する場合がありますので，影響を受けない場所へ設置してください。
- (注) 火災検出できない可能性があるため，感知器の周囲に障害となるものを設置しないでください。

FDPJ225G-DK

差動式スポット型感知器（共同住宅用遠隔試験機能付）
埋込型、小形

発行 第1技術部火報管理課 縮尺 1/2

図番 FDPJ60439 1

能美防災株式会社

番号	名 称	番号	名 称	番号	名 称	番号	名 称
1	感知器ヘッド（本体）	4	種別表示シール 金・白・灰輪				
2	確認灯	5	バネ式金具				
3	感熱素子	6	リード線（赤×2，青×2）				