

GKF06219

'16. 7.

↑
取付方向 (上)

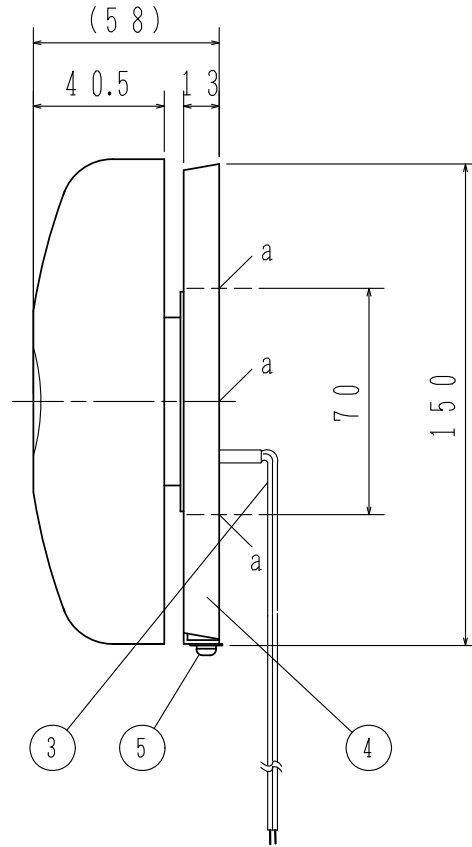
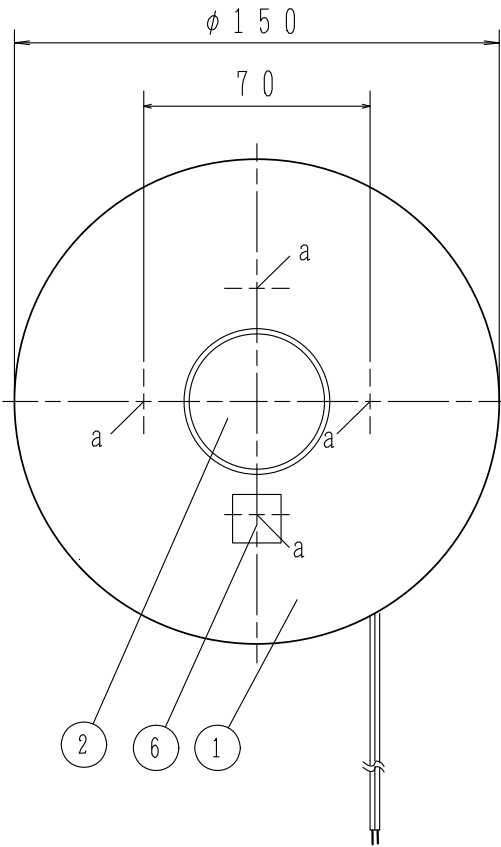

a ; 4 - 5 × 12 長穴

仕 様

- (1) 種別：非常警報設備 (音響装置、ロック金具付)
- (2) 型式番号：認評非第13~47号
- (3) 定格電圧：DC24V
- (4) 定格電流：10mA
- (5) 音量：90dB以上/1m
- (6) 鳴動方式：モータ駆動方式
- (7) 主材：
 (ゴング) アルミニウム合金 t3.5
 (取付金具) 鋼板 t1.2
- (8) 仕上：(ゴング) 赤色 マンセル7.1R36/128 近似色
 (取付金具) 亜鉛メッキ
- (9) リード線：0.5mm² 105℃耐熱ビニール電線
- (10) 使用温度範囲：-10℃~40℃
- (11) 質量：約420g

FBM023-EL型

音響装置、ロック金具付

外 観 図

発行 第1技術部火報管理課 縮尺

7

図番

FBM6065

③

能美防災株式会社

番号	名 称	番号	名 称	番号	名 称	名 称
1	ゴング	4	ロック金具			
2	銘 板	5	ロックネジ			
3	リード線	6	合格証票			