

GKF04953

11.8.

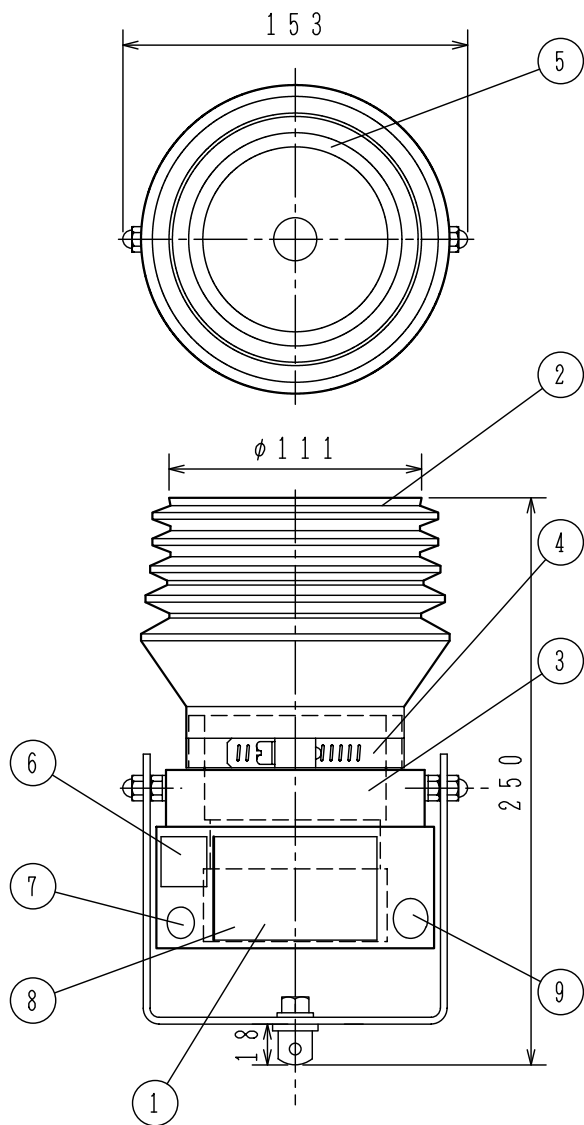

押し棒

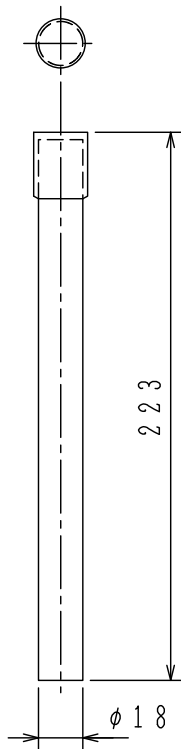

仕 様

- (1) 種別：加熱試験器
- (2) 性能評定番号：評13-177号
- (3) 最高温度：約100°C
- (4) 発熱時間：約4分間/1発熱体
- (5) 適合感知器：分布型を除く熱感知器 ただし、定温式は90°C以下、補償率式は100°C以下
例) oFDL118-IW-75型
oFDL918-IW-65型
oFDL116-IW-75型
oFDL916-IW-65型
oFDL120-E-60, 80, 90, 100型
oFDP219-I型
oFDP216-I型
oFDP214-I型
oFDP114-I型
- (6) 質量：約900g
- (7) 付属品：作動用押し棒（木製φ18）
M5ネジ（支持棒取付用）
- (8) 校正期間：10年以内ごと
- (9) 発熱体（別売品）：FTH011用発熱体
発熱体は使用期限がありますので、注意してください。

FTH011型

加熱試験器

外 観 図

発行	第1技術部火報管理課	縮尺	/
図番	FTH6051		②
能美防災株式会社			

番号	名 称	番号	名 称	番号	名 称	番号	名 称
1	発熱体（別売品）	4	バンド	7	認定証票		
2	カバー	5	パッキング	8	取扱・注意書シール		
3	ガイド	6	銘板シール	9	校正証票		