

GKF06800

'19. 9.

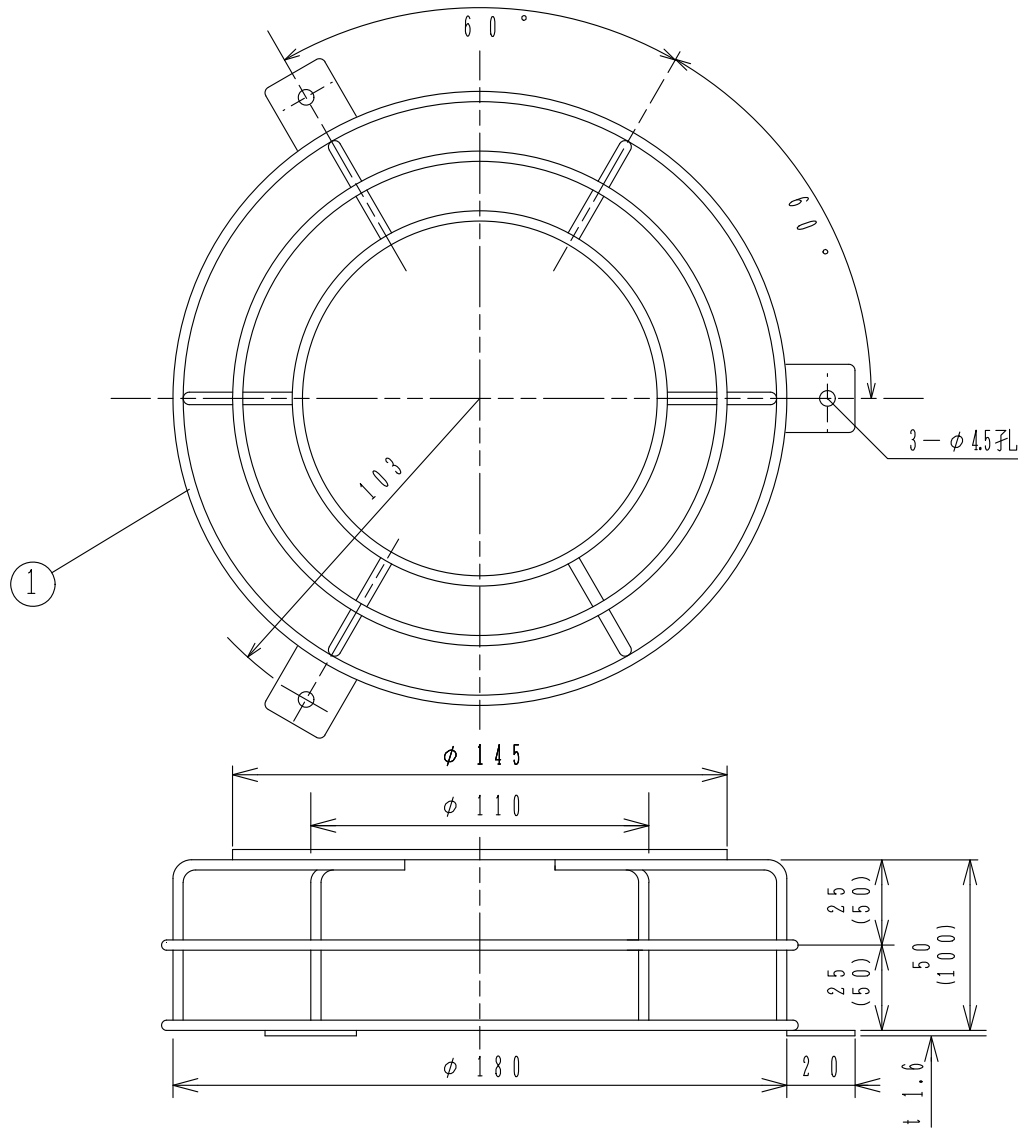

注) ()内寸法は
H型を示しています。

仕 様

- (1) 種別；保護網
- (2) 主材； ϕ 3.5丸鋼
- (3) 仕上；メラミン焼付塗装
- (4) 外観色；赤色（マンセル 5R4/13）
- (5) 適用機器；発信機，リング型表示灯，アダプタプレート

型 名	適 合 機 種
FZP013-H	発信機（露出型）
	発信機+アダプタプレート（ZBMJ002-R型）
FZP013-L	発信機（埋込型）
	発信機+リング型表示灯（FLPJ004/-W型） 発信機+アダプタプレート（ZBMJ002-U/UW型）

- (6) 質量；約220g（FZP013-H）
約190g（FZP013-L）
- ※ ϕ 100発信機単位で使用する場合は
FZPJ007型プロテクタをご使用下さい。
- ※FZP013は機器収容箱FWLJ007型に
使用できません。

FZP013-H,L型
保護網（発信機用、リング型表示灯用）
外 観 図

発行	第1技術部火報管理課	縮尺	\times
図番	FZP6069		4

能美防災株式会社

番号	名 称	番号	名 称	番号	名 称	番号	名 称
1	ガード（ ϕ 3.5丸鋼）						