

取付手順図

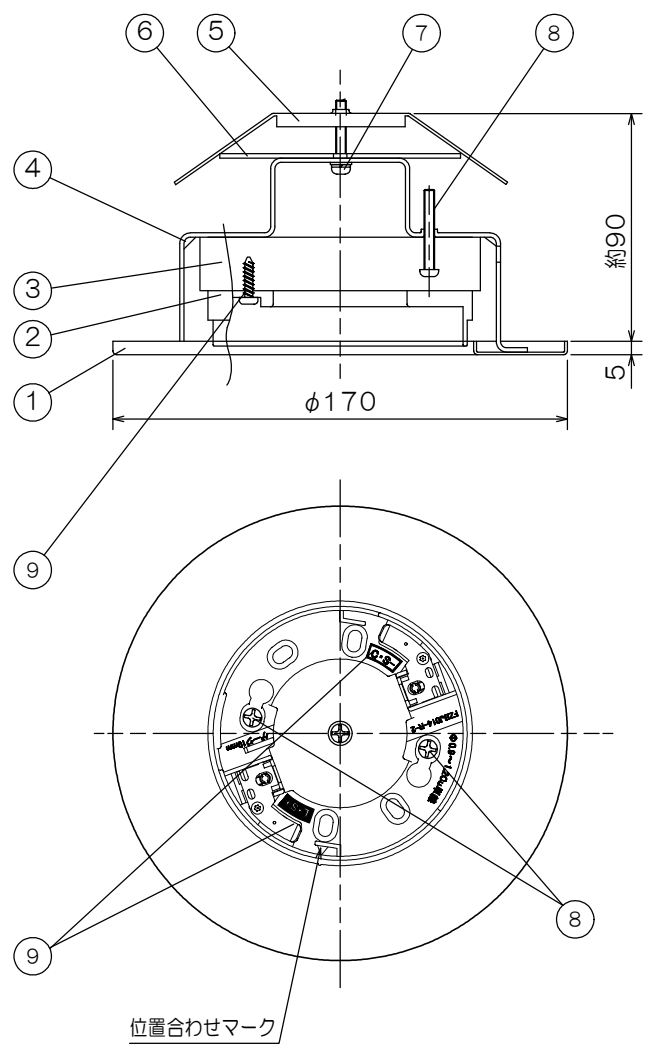

コンクリート埋込ボックス使用の場合 アウトレットボックス使用の場合

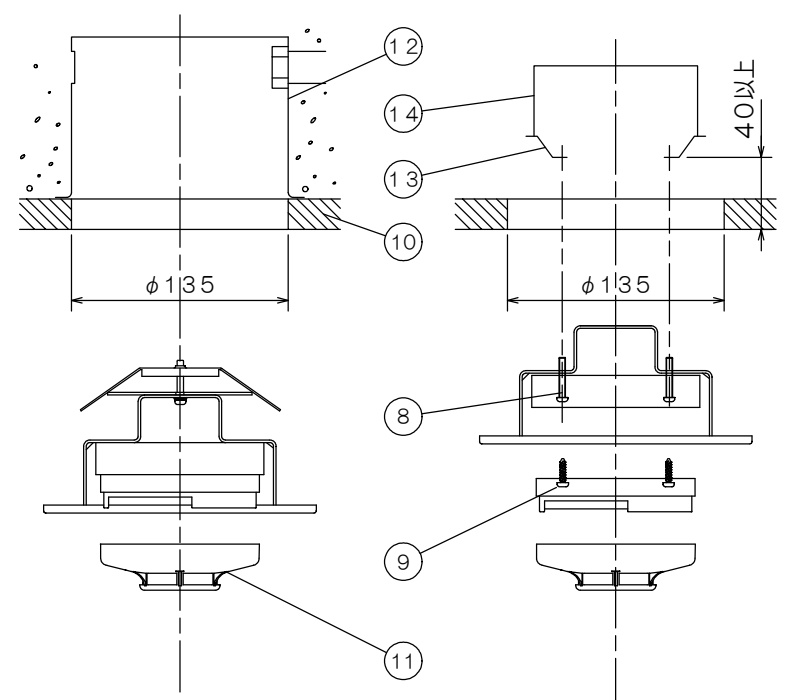

- ① 外線を樹脂座板中央の穴を通し、ベースの端子に接続する。
 - ② 確認灯方向を考慮して埋込ボックスに、埋込取付金具を差し込む。
 - ③ 締付ネジを締付けて、埋込取付金具を固定する。
 - ④ 感知器ヘッドを取り付ける。
- ① 取付ネジ⑨を緩め、ベースを樹脂座板から外す。
 - ② 樹脂座板の取付ネジ⑧を外し、外したネジを取付台の長穴におし、塗代カバー⑬に取り付ける。
 - ③ ベースに外線を接続する。
 - ④ ベースを樹脂座板に取り付ける。
 - ⑤ 感知器ヘッドを取り付ける。

仕様

- (1) 種別：埋込取付金具
- (2) 主材：[化粧プレート] t1.0鋼板
[取付台] t1.6鋼板
[樹脂座板、ベース] 難燃性樹脂
- (3) 仕上：[化粧プレート、取付台] 焼付塗装
(ナチュラルホワイト (NAW) マンゼルN9.3近似色)
- (4) 交換可能な感知器：
下記埋込型煙感知器は、本取付金具を用いることにより現行感知器に取換えできます。
1.イオン化式スポット型煙感知器
・FDS251型シリーズ
・FU-5N-2型シリーズ
・FDS256型 (FU-6N-2L) シリーズ
2.光電式スポット型煙感知器
・FDK251-L型
・FDK252-L型
・FDK253-L型
- (5) 適合感知器ヘッド：
FZB060、FZBJ014-U型埋込ベースに適合可能な感知器ヘッドが接続可能。
例) FDK246型シリーズ
FDKJ201/203型シリーズ

| 使用機器 | 型名 | 組込感知器ベース |
|------|-------------|-------------|
| | FZMJ001-U-2 | FZBJ014-R-2 |
| | FZMJ001-U-4 | FZBJ014-R-4 |

FZMJ001-U-2/4型
埋込取付金具

| 番号 | 名称 | 番号 | 名称 | 番号 | 名称 | 番号 | 名称 |
|----|----------------------------|----|------|----|-----------------|----|------------------|
| 1 | 化粧プレート | 4 | 取付台 | 8 | 座板取付ネジ | 12 | コンクリートボックス (能美製) |
| 2 | 感知器ベース (FZBJ014-R-2/4型) | 5 | 取付金具 | 9 | 取付ネジ (樹脂座板とベース) | 13 | 塗代カバー |
| 3 | 樹脂座板 | 6 | 押え金具 | 10 | 天井材 | 14 | 中形アウトレットボックス |
| | | 7 | 締付ネジ | 11 | 感知器ヘッド (別手配品) | | |

発行 第1技術部火報管理課 縮尺 1/2

図番 FZMJ6203 ①

能美防災株式会社